

# Návod na obsluhu a údržbu

## pístových kompresorů s řemenovým pohonem

Platnost od 03/2025



### Přehled strojů, pro které je návod určen

#### Start

Start 235-10-50M	Obj. č. P51161017
Start 300-10-100M	Obj. č. P51221017
Start 356-10-50M	Obj. č. P51231021
Start 480-10-200T	Obj. č. P51241022

#### Mobil Air

MA 235-10-50M	Obj. č. P21151020
MA 365-10-50M	Obj. č. P21221020
MA 365-10-50T	Obj. č. P21261020
MA 450-10-50M	Obj. č. P21261020
MA 450-10-50T	Obj. č. P21271020
MA 365-10-100T	Obj. č. P21241020
MA 450-10-90T	Obj. č. P21251020
MA 550-10-90T	Obj. č. P21311020
MA 620-10-90T	Obj. č. P21401020
MA 560-14-90T	Obj. č. P23401420
MA 480-10-200T	Obj. č. P21301020
MA 620-10-200T	Obj. č. P21411020
MA 840-10-200T	Obj. č. P21551020
MA PLUS 450-10-90T	Obj. č. P42000120
MA PLUS 495-10-90T	Obj. č. P42000220
MA PLUS 600-10-90T	Obj. č. P42000320
MA PLUS-HR 450-10-90T	Obj. č. P42001020
MA PLUS-HR 495-10-90T	Obj. č. P42001120
MA PLUS-HR 600-10-90T	Obj. č. P42001220

#### Mobil Air GA

MA GA 450-10-50M	Obj. č. P41211020
MA GA 450-10-50T	Obj. č. P41221020
MA GA 550-10-90T	Obj. č. P41301020
MA GA 620-10-90T	Obj. č. P41401020
MA GA PLUS 550-10-90T	Obj. č. P42000420
MA GA PLUS 620-10-90T	Obj. č. P42000520
MA GA PLUS-HR 550-10-90T	Obj. č. P42001320
MA GA PLUS-HR 620-10-90T	Obj. č. P42001420

#### Vertical Air

VA 480-10-270T	Obj. č. P61301020
VA 620-10-270T	Obj. č. P61401020
VA 840-10-270T	Obj. č. P61561020
VA 840-10-270T-SD	Obj. č. P61551020
VA 560-14-270T	Obj. č. P63401420
VA 700-14-270T	Obj. č. P63561420
VA 700-14-270T-SD	Obj. č. P63551420

**Horizontal Air**

HA 430-10-270T	Obj. č. P70301020
HA 620-10-270T	Obj. č. P70401020
HA 840-10-270T	Obj. č. P70551020
HA 1080-10-270T-SD	Obj. č. P70751020
HA 620-10-500T	Obj. č. P71401020
HA 840-10-500T	Obj. č. P71561020
HA 840-10-500T-SD	Obj. č. P71551020
HA 1080-10-500T-SD	Obj. č. P71751020
HA 560-14-270T	Obj. č. P72401420
HA 700-14-270T	Obj. č. P72551420
HA 900-14-270T-SD	Obj. č. P72751420
HA 700-14-500T	Obj. č. P73551420
HA 900-14-500T-SD	Obj. č. P73751420

**Tandem Air**

TA 1340-10-500T	Obj. č. P82801020
HA 1680-10-500T	Obj. č. P82111020

**INDUSTRY Mobil Air**

MA-I 727-11-270T	Obj. č. P80401121
MA-I 872-11-270T	Obj. č. P80551121
MA-I 872-11-270T-SD	Obj. č. P80561121

**INDUSTRY Horizontal Air**

HA-I 1074-11-270T-SD	Obj. č. P80751121
HA-I 727-11-500T	Obj. č. P81401121
HA-I 872-11-500T	Obj. č. P81551121
HA-I 872-11-500T-SD	Obj. č. P81561121
HA-I 1074-11-500T-SD	Obj. č. P81751121
HA-I 1745-11-500T-SD	Obj. č. P81111121
HA-I 2148-11-500T-SD	Obj. č. P81151121

**Base Air**

BsA 662-11-3T	Obj. č. P75401120
BsA 727-11-3T	Obj. č. P75411120
BsA 872-11-3T	Obj. č. P75551120
BsA 872-11-3T-SD	Obj. č. P75561120
BsA 1074-11-3T-SD	Obj. č. P75751120
BsA 1745-11-3T-SD	Obj. č. P75111120
BsA 2148-11-3T-SD	Obj. č. P75151120



**Pozor!**

Všechny identifikační údaje (výrobce, model, kód a sériové číslo) jsou vytištěny na štítku EK nalepeném na poslední straně této příručky.

**BEZPEČNOSTNÍ ZNAČENÍ NA VÝROBCÍCH**



Před zahájením práce si pozorně přečtěte příručku pro použití.



Pozor - elektrické napětí!



Nebezpečí - popálení!



Nebezpečí - automatické spouštění!



Povinnost chránit sluch, oči a dýchací cesty.

**Uložte tuto příručku s pokyny pro použití na vhodném místě, abyste ji mohli kdykoli použít.**

**TECHNICKÉ ÚDAJE**

Informace naleznete na štítku nalepeném na poslední straně manuálu.

## Faksimile typového štítku

1		2	
TYPE Modello CODE Codice S/N 3			
L/Min. CFM.	4	5	bar= PSI= Tank = RPM = Kg = 6
dB(A) =		7	
⚠ V=	Hz=	8	KW= HP=
#	9	MADE IN	10
			11

## Legenda:

- 1 - data výrobce
- 2 - značka CE a symbol směrnice WEEE
- 3 - typové / kódové / výrobní číslo
- 4 - průtok vzduchu v (l/min) a (cfm = ft<sup>3</sup>/min)
- 5 - průtok kompresoru vzduchu v (l/min) a (cfm = ft<sup>3</sup>/min)
- 6 - maximální provozní tlak (bar a PSI = libry na čtvereční palec), kapacita zásobníku (l), otáčky za minutu (ot/min), hmotnost (kg)
- 7 - zaručená hladina akustického výkonu v dB(A)  
naměřená hladina akustického výkonu v dB(A)
- 8 - elektrické údaje: napětí (V), frekvence (Hz), absorpce (A), výkon v (kW) a (HP)
- 9 - činitel využití
- 10 - prohlášení o původu
- 11 - rok produkce / výroby

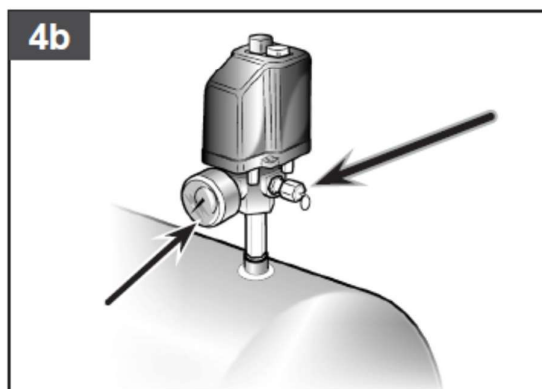
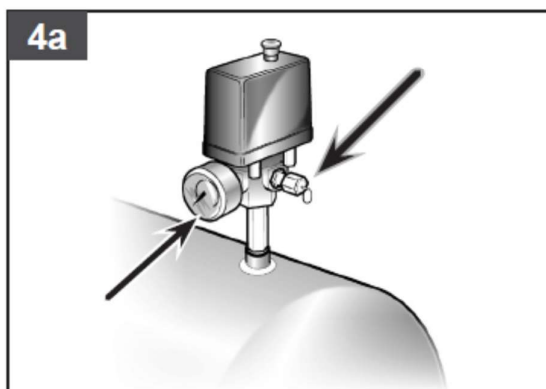
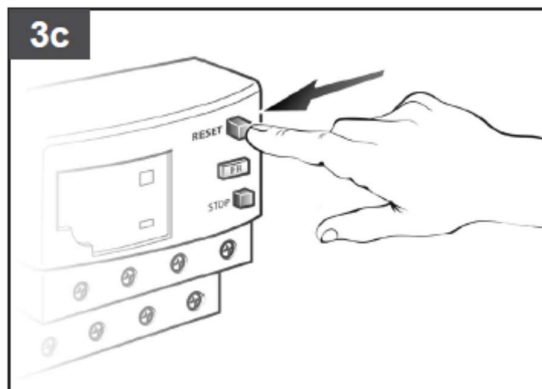
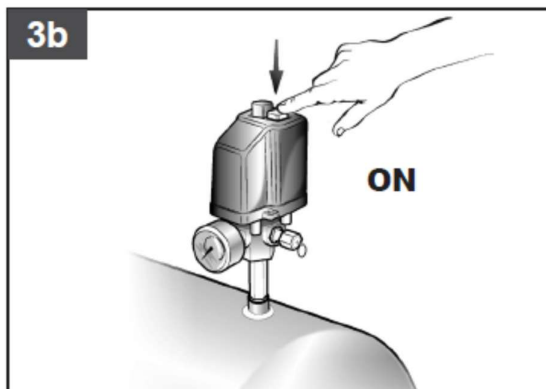
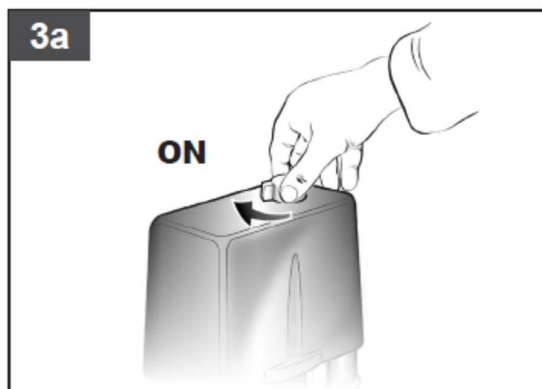
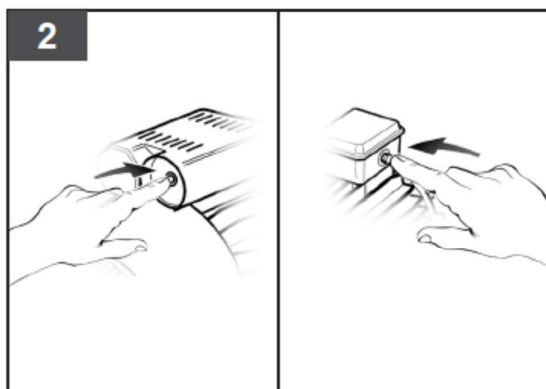
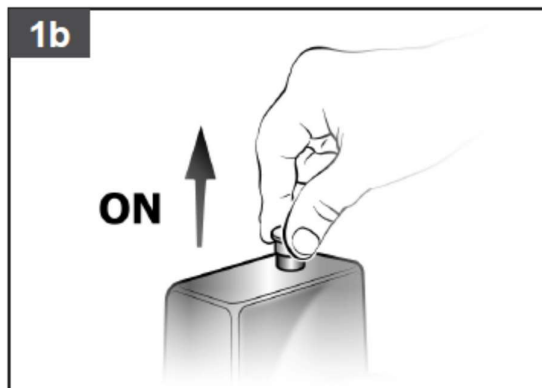
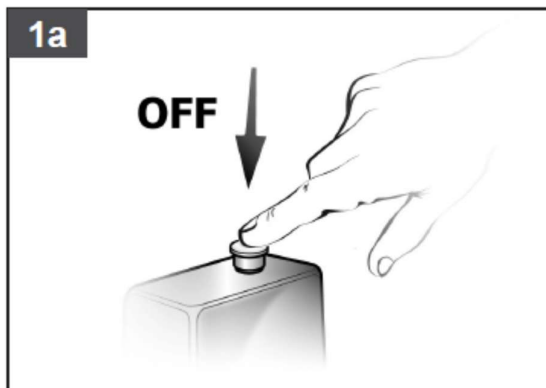

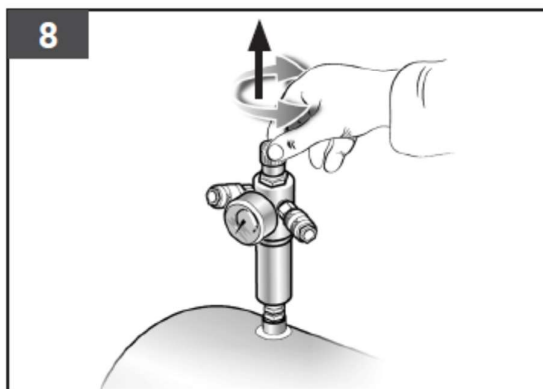
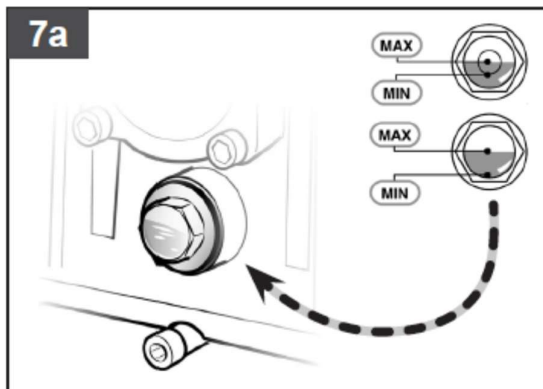
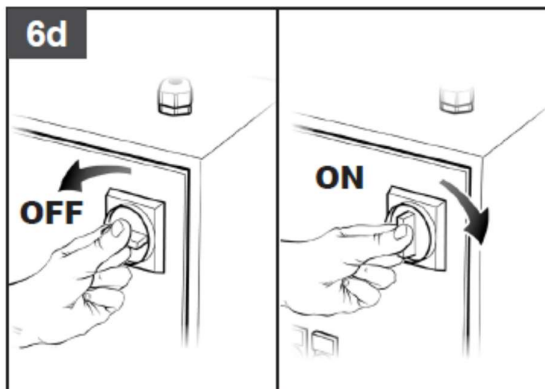
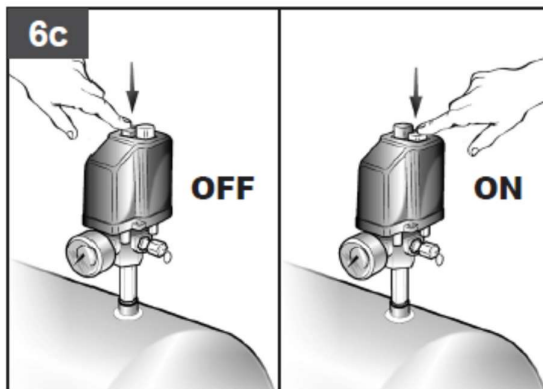
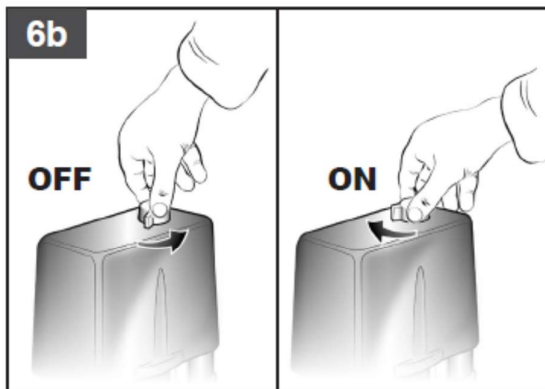
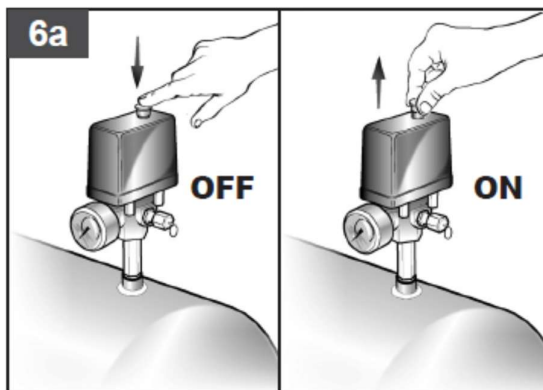
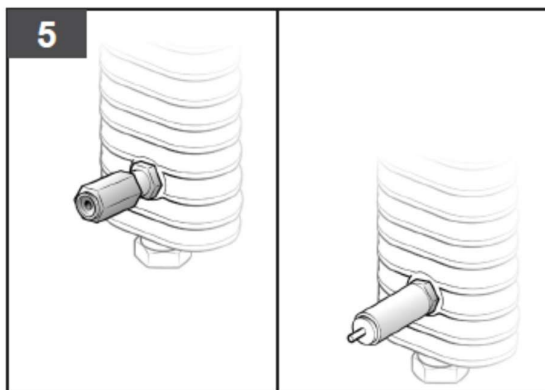

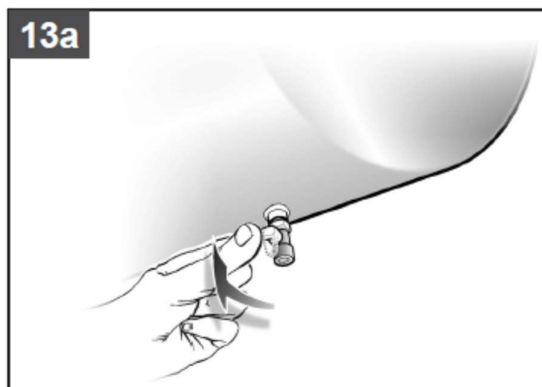
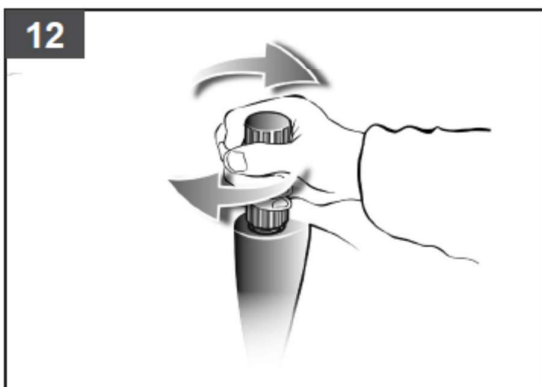
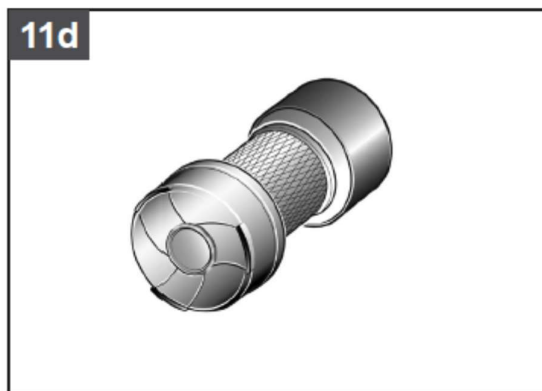
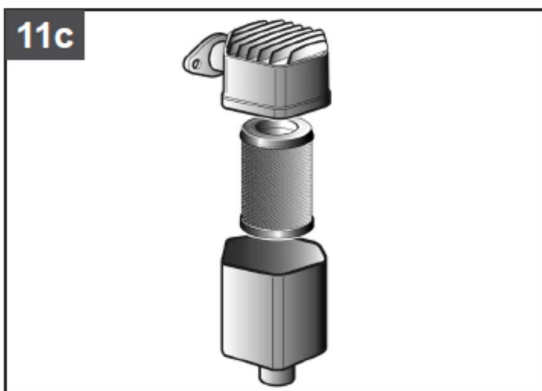
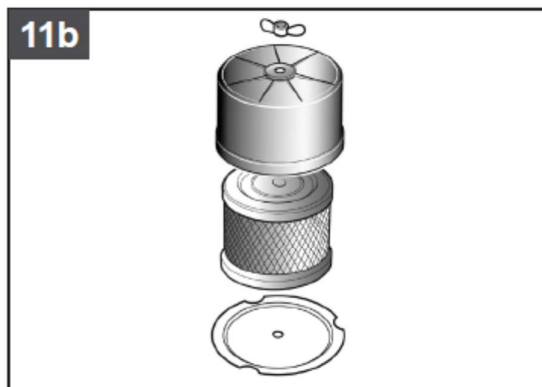
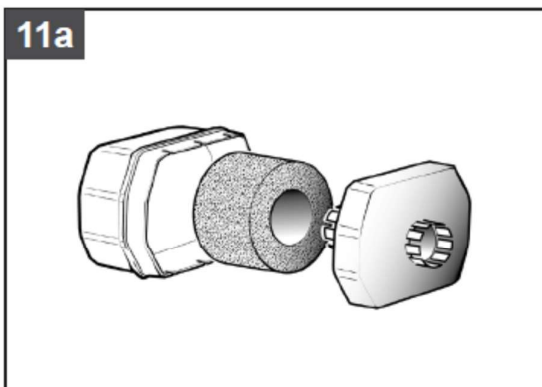
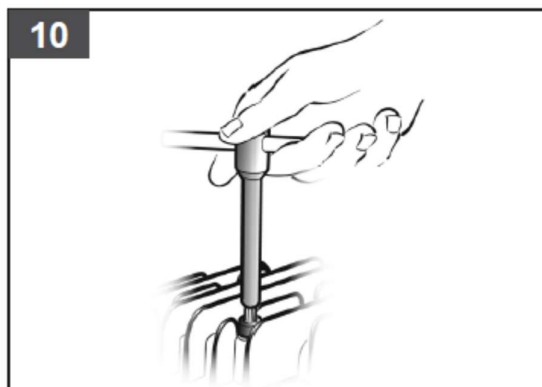
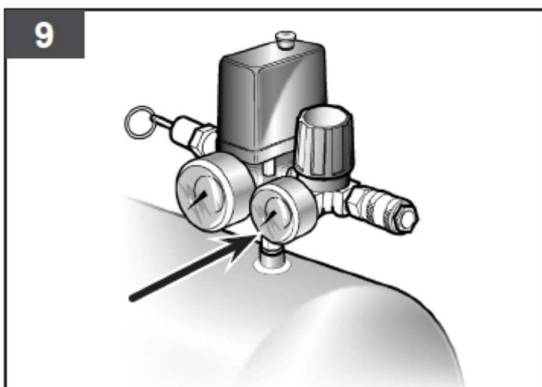

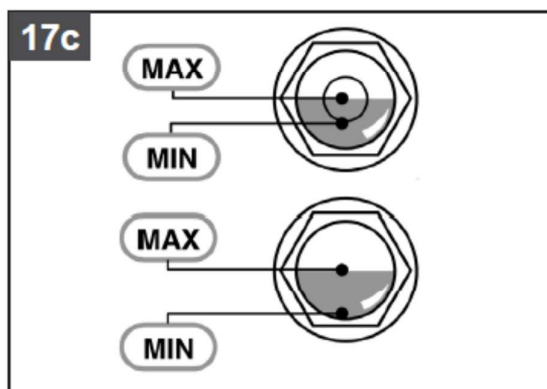
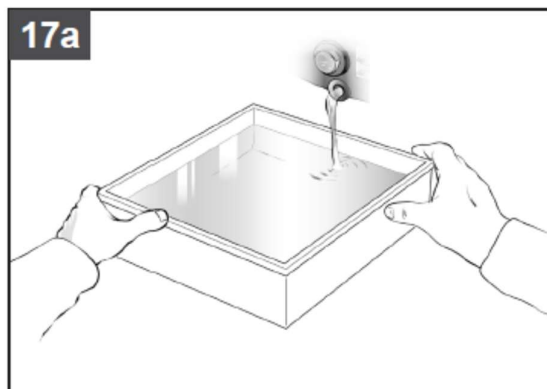
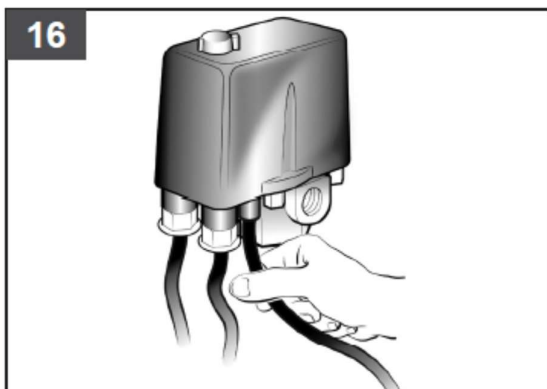
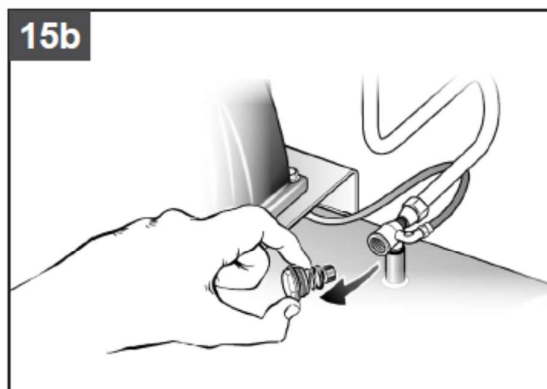
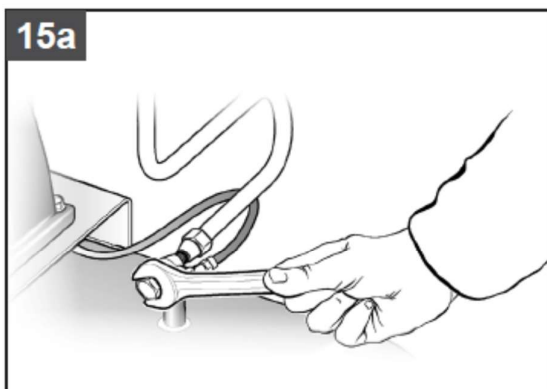
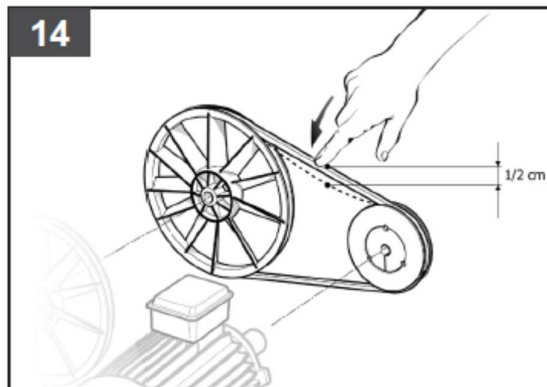
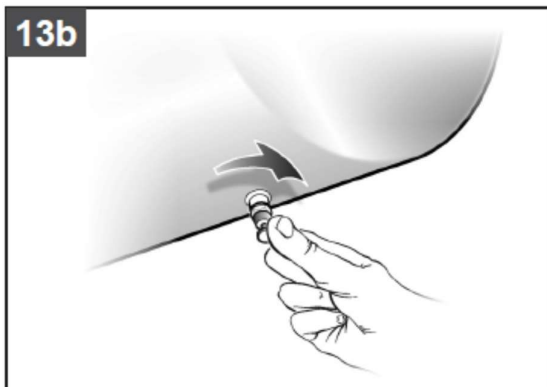

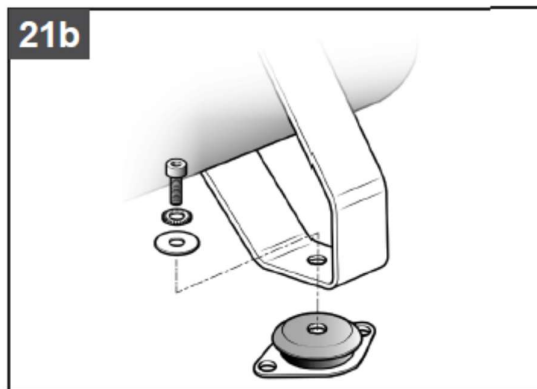
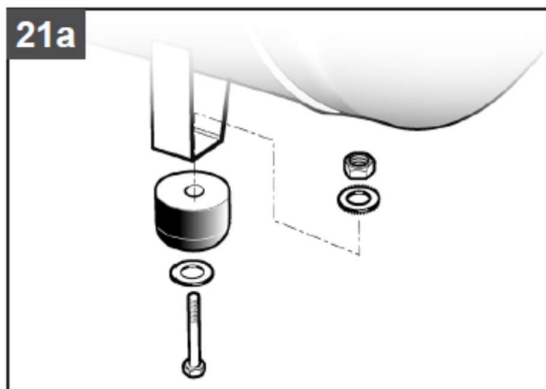
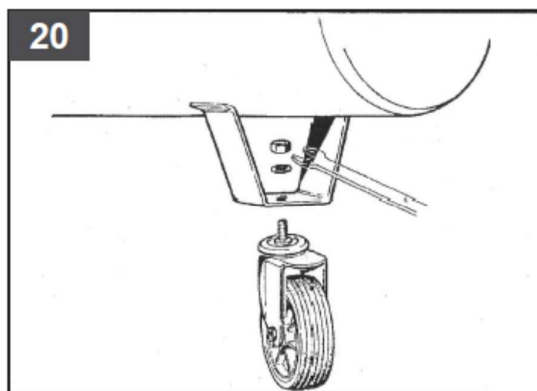
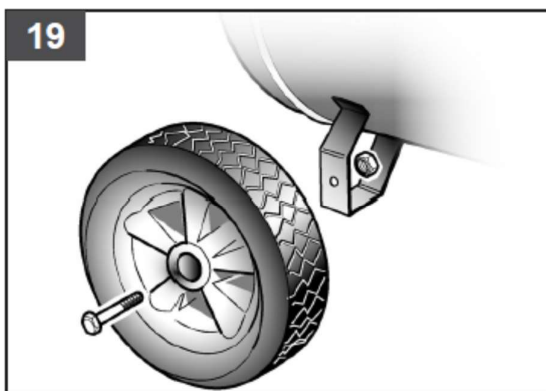
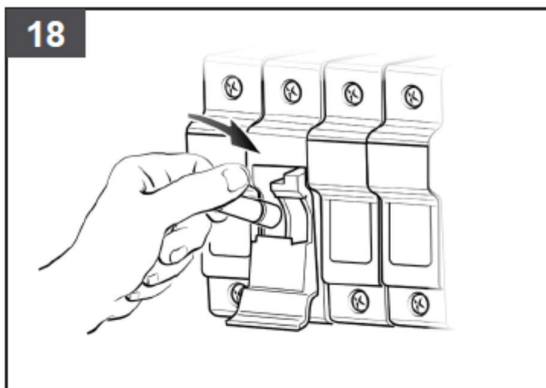

## 1. BEZPEČNOSTNÍ POKYNY

Tyto kompresory nejsou vhodné pro provoz ve venkovním prostředí.

### DOVOLENÉ ÚKONY

- Kompresor lze používat pouze ve vhodném prostředí (s dobrým větráním, o teplotě vzduchu mezi +5°C a +40°C). Nesmí být používán za přítomnosti prachu, kyselin, výparů, výbušných nebo vznětlivých plynů.
- Dodržujte vždy bezpečnostní vzdálenost (minimálně 4 metry) mezi kompresorem a pracovištěm.

- Pokud se při stříkání barvy dostane barva na ochranný kryt řemenu, je vzdálenost pracoviště od kompresoru příliš malá.
- Zásuvka, do které je zapojena zástrčka elektrického kabelu, musí odpovídat svým tvarem, napětím a kmitočtem platným normám.
- U třífázových verzí zajistěte, aby vidlici zapojil kvalifikovaný elektrikář podle místních předpisů. Při prvním spuštění zkontrolujte, zda je směr rotace správný, tj. zda odpovídá směru šipky vyznačené na krytu řemenu (u verze s ochranným krytem z umělé hmoty) nebo na motoru (u verze s kovovým ochranným krytem).
- Používejte maximálně 5 metrů dlouhý prodlužovací kabel s dostatečným průřezem.
- Použití delšího prodlužovacího kabelu, adaptérů či vícenásobných zásuvek nedoporučujeme.
- Vypínejte kompresor výhradně pomocí spínače presostatu nebo u některých modelů vypínačem na elektrickém rozváděči. Nevypínejte kompresor vytažením kabelu ze zásuvky, aby v hlavě kompresoru nebyl při dalším spuštění tlak.
- Pro přesun kompresoru používejte výhradně příslušný pojezdový úchyt.
- Zapnutý kompresor musí být umístěn na stabilní vodorovné ploše, aby byl zaručen správný průběh mazání.
- Kompresor se musí nacházet nejméně 50 cm od zdi, aby byl zaručen správný oběh čerstvého vzduchu pro chlazení kompresoru při práci.

## NEDOVOLENÉ ÚKONY

- Nemiřte nikdy proud vzduchu na osoby, zvířata nebo proti sobě (používejte ochranné brýle pro chránění očí před vniknutím cizích těles, které by se proudem vzduchu mohly dostat do ovzduší).
- Nemiřte nikdy kapalinu, stříkající z napojeného nářadí, směrem na kompresor.
- Při práci s kompresorem je třeba mít vždy řádnou obuv a suché nohy a ruce.
- Při vytahování ze zásuvky nebo při přesouvání kompresoru netahejte za elektrický připojovací kabel.
- Nevystavujte kompresor atmosférickým vlivům (déšť, slunce, mlha, sníh).
- Nepřemisťujte kompresor, pokud je v nádrži tlak.
- Neprovádějte žádné mechanické zásahy ani nesvařujte nádrž kompresoru. Při zjištění vady nebo koroze na nádrži je třeba ji vyměnit za novou.
- Nedovolte, aby kompresor používaly nezkušené osoby. Zajistěte, aby se v pracovním prostoru kompresoru nepohybovaly děti nebo zvířata.
- Spotřebič není určen k používání osobami (včetně dětí), které mají omezené fyzické, smyslové nebo mentální schopnosti nebo které nemají dostatek zkušeností a poznatků o jeho použití, když nejsou pod dozorem osoby odpovědné za jejich bezpečnost nebo jestli je tato osoba nepoučila o bezpečném použití spotřebiče.
- Na děti dohlídejte, abyste se ujistili, že se se spotřebičem nebudou hrát.
- Nepokládejte hořlavé předměty nebo předměty z umělé hmoty či tkaniny do blízkosti kompresoru nebo na něj.
- Nečistěte kompresor za pomoci hořlavých kapalin nebo ředidel. Používejte pouze vlhký hadr a zajistěte, aby připojovací kabel byl vypojen ze zásuvky elektrického proudu.
- Kompresor pracuje výhradně se stlačeným vzduchem. Nepoužívejte jej pro žádný druh plynu.
- Stlačený vzduch, vyprodukovaný tímto kompresorem, nelze používat v potravinářském, farmaceutickém a zdravotnickém sektoru (je to možné pouze po provedení patřičných úprav) a nelze jej používat pro plnění potápěčských lahví.
- Nepoužívejte kompresor bez ochranného krytu řemenu a nedotýkejte se částí, které jsou v pohybu.

## CO JE TŘEBA VĚDĚT

- Tento kompresor je vyroben tak, aby fungoval přerušovaně v poměru uvedeném na štítku s technickými údaji (např. S3-50 znamená 5 minut provozu a 5 minut přestávky) a zabránilo se tak přílišnému zahřátí elektrického motoru. Motor je vybavený tepelným ochranným spínačem, který automaticky přeruší přívod elektrického proudu, pokud by došlo k přílišnému zvýšení teploty při odběru proudu.
- Pro lepší průběh spouštění kompresoru je kromě uvedených operací důležité vypnout a znovu zapnout spínač presostatu (obr. 1a-1b).
- U jednofázových verzí je pak třeba stisknout tlačítko pro obnovení chodu, které se nachází na skříni svorkovnice motoru (obr. 2).
- U třífázových verzí stačí ručně zapnout spínač presostatu anebo stisknout tlačítko ochranného spínače, které se nachází uvnitř skříňky elektrického rozváděče (obr. 3a-3b-3c).
- Jednofázové verze jsou pro lepší spouštění motoru vybavené presostatem s ventilem pro vypouštění vzduchu se zpožděným uzavíráním anebo klapkou na zpětném ventilu. Krátký výstup vzduchu z prázdné nádrže je tedy normální.
- Všechny kompresory jsou vybaveny pojistným ventilem, který v případě špatného fungování presostatu zasáhne a zaručí tak bezpečný chod kompresoru (obr. 4a-4b).
- Bezpečnostní ventil je nastaven tak, aby nedošlo k přetlakování vzduchového zásobníku. Tento ventil je přednastaven výrobcem neotevře se, dokud tlak v zásobníku nedosáhne této hodnoty. Nepokoušejte se seřizovat nebo vyřazovat toto bezpečnostní zařízení.
- Jakékoliv seřizování tohoto ventilu by mohlo způsobit těžký úraz. Vyžaduje-li toto zařízení servis nebo údržbu, obraťte se na autorizované servisní středisko.
- Všechny dvoustupňové kompresory jsou vybaveny pojistným ventilem u přívodu vzduchu do nádrže a u spojovací hadice na hlavě kompresoru mezi nízkým a vysokým tlakem. I tyto ventily zasáhnou v případě nesprávného fungování (obr. 5).
- Červená značka na tlakoměru odkazuje na maximální provozní tlak nádrže. Netýká se nastaveného tlaku.
- Při montáži pneumatického nářadí na hadici se stlačeným vzduchem, produkovaným kompresorem, je bezpodmínečně nutné zastavit výstup vzduchu z hadice.
- Při použití stlačeného vzduchu pro různé účely (nafukování, práce s pneumatickým nářadím, stříkání barvy, mytí čistícími prostředky s obsahem vody apod.) je třeba znát a respektovat předpisy pro jednotlivé případy použití.
- Zkontrolujte, jestli je spotřeba vzduchu a maximální provozní tlak pneumatického nástroje a připojovacích hadic (ke kompresoru) kompatibilní s tlakem nastaveným na regulátoru tlaku a s množstvím vzduchu dodávaným z kompresoru.
- Přívodní hadice by měly být v případě tlaku nad 7 barů vybaveny bezpečnostním kabelem (např. drátěným lanem).

## 2. ZAPNUTÍ A POUŽITÍ

- Přiložená kola musí být namontována podle obr. 19 a 20. U verzí s pevnými nožkami přimontujte tlumicí podložky (obr. 21).
- Zkontrolujte, jestli údaje na výrobním štítku kompresoru zodpovídají údajům elektrické sítě; je povolena změna napětí +/-10% vzhledem na nominální hodnotu.

- Zkontrolujte, zda je spínač presostatu na kompresoru v pozici O (OFF – vypnutý, **obr. 6a-6b-6c-6d**) a vsuňte zástrčku napájecího kabelu do zásuvky.
- U třífázových verzí zapojte zástrčku do rozváděče chráněného vhodnými pojistkami.
- Instalaci a zapojení modelů s elektrickým rozváděčem (řídící jednotky Tandem nebo zapojení hvězda-trojúhelník) mohou provádět výhradně kvalifikovaní pracovníci.
- Přes průhledový hledáček zkontrolujte hladinu oleje. V případě potřeby povolte vypouštěcí zátku a olej dolijte (**obr. 7a-7b**).
- Nyní je kompresor připravený k použití.
- Spínačem na presostatu (nebo voličem u verzí s elektrickým rozváděčem **obr. 6a-6b-6c-6d**) spustíte kompresor, který začne čerpat vzduch a vpouštět ho přívodní hadicí do tlakové nádrže. U dvoustupňových kompresorů je
- vzduch nasávaný do vložky válce nízkého tlaku a předběžně stlačený. Potom je vpouštěný trubkou recirkulace do vložky vysokého tlaku a pak do nádrže. Tento pracovní cyklus umožňuje dosáhnout vyššího tlaku vzduchu a to až na 11 bar (15 bar u speciálních přístrojů).
- Při dosažení maximální nastavené hodnoty (zadané výrobcem ve fázi kolaudace) se kompresor zastaví a odlehčovacím ventilem, který se nachází pod presostatem, vypustí přebytečný vzduch z hlavy kompresoru a z přívodní hadice (u verzí se zapojením hvězda-trojúhelník je namísto odlehčovacího ventilu elektromagnetický ventil, který zasáhne při zastavení motoru).
- Tento systém usnadní budoucí spuštění, protože v hlavě kompresoru nebude žádný tlak. Jakmile kompresor dosáhne dolní nastavenou hodnotu, automaticky se opět spustí (cca 2 bar mezi horní a dolní hodnotou).
- Hodnotu tlaku v nádrži lze kontrolovat na manometru, který je součástí výbavy kompresoru (**obr. 4a-4b**).
- Kompresor pak automaticky pracuje, dokud jej nevypnete spínačem na presostatu nebo voličem na elektrickém rozváděči (**obr. 6a-6b-6c-6d**). Než kompresor znovu zapnete, vyčkejte alespoň 10 sekund od jeho vypnutí.
- U verzí s elektrickým rozváděčem musí být presostat vždy v pozici ZAPNUTO I (**ON**).
- U verzí typu Tandem je možné díky přidružené řídící jednotce použít jen jeden ze dvou kompresorových agregátů (i střídavě) nebo oba současně podle potřeby. V tom případě je nutné provést spuštění odstupňovaně, aby se vyloučila přílišná spotřeba elektrické energie při rozjezdu (načasované spuštění).
- Pouze kompresory s kolečky jsou opatřeny redukčním ventilem tlaku (u verzí s pevnými nožičkami je tento ventil instalovaný na vedení). Kulatým tlačítkem při otevření ventilu lze regulovat tlak vzduchu a optimalizovat tak práci s pneumatickým náradím (zvýšení tlaku - vytáhněte tlačítko a otočte ve směru hodinových ručiček, snížení tlaku - vytáhněte tlačítko a otočte proti směru hodinových ručiček, **obr. 8**). Po nastavení požadované hodnoty tlačítko zajistíte tak, že je zatlačíte.
- Nastavenou hodnotu můžete kontrolovat na manometru (u modelů, které jím jsou vybavené - **obr. 9**).
- **Zkontrolujte, jestli je spotřeba vzduchu a maximální provozní tlak pneumatického nástroje kompatibilní s tlakem nastaveným na regulátoru tlaku a s množstvím vzduchu dodávaným z kompresoru.**
  - Po ukončení práce s kompresorem stroj zastavte, odpojte ze sítě elektrického napětí a vypustěte vzduch z nádrže.

### 3. ÚDRŽBA

- Životnost kompresoru záleží na kvalitě prováděné údržby.
- **PŘED PROVÁDĚNÍM JAKÉHOKOLI ZÁSAHU PŘEPNĚTE PRESOSTAT DO POZICE OFF, ODPOJTE KOMPRESOR ZE SÍTĚ ELEKTRICKÉHO NAPĚTÍ A VYPUSŤTE VZDUCH Z NÁDRŽE.**
- Zkontrolujte utažení všech šroubů (zejména šroubů hlavy agregátu) (**obr. 10**).
- Kontrola musí proběhnout před prvním spuštěním kompresoru a po prvním intenzivním použití, tak aby byla obnovena správná hodnota uzavíracího momentu, která se změnila v důsledku tepelné roztlačnosti.

TABULKA 1 – UTAHOVÁNÍ SVOREK HLAVICE		
	Nm min. utahovací moment	Nm max. utahovací moment
Šroub M6	9	11
Šroub M8	22	27
Šroub M10	45	55
Šroub M12	76	93
Šroub M14	121	148

- Čistěte odsávací filtr podle toho, v jakém prostředí kompresor pracuje. V každém případě ho vyčistěte vždy po 100 hodinách práce a v případě potřeby ho vyměňte (zanesený filtr je důvodem snížení výkonu, jeho ucpání způsobuje větší opotřebení kompresoru, **obr. 11a-11b-11c-11d**).
- Vyměňte olej po prvních 100 odpracovaných hodinách a pak vždy po 300 hodinách provozu, minimálně však 1x ročně nebo podle stavu oleje (podle změny zabarvení).
- Pravidelně kontrolujte hladinu oleje.
- Používejte minerální olej **pro pístové kompresory obj. č. D13000114**. Nemíchejte různé druhy oleje. Pokud by došlo ke změně barvy oleje, je třeba jej okamžitě vyměnit (bělavý = voda v oleji, ztmavnutí = přehřátý olej).
- Dobře utahujte plnicí uzávěr (**obr. 12**), ujistěte se, zda nedochází k únikům oleje během provozu. Každý týden kontrolujte hladinu oleje, aby bylo zaručeno správné mazání (**obr. 7a**).
- Pravidelně (nebo vždy po ukončení práce trvající déle než 1 hodinu) vypouštějte kondenzát, který se díky vlhkosti vzduchu tvoří uvnitř nádrže (**obr. 13a-13b**). Tím uchráníte nádrž před korozí, jež by omezila její výkonnost.
- Pravidelně kontrolujte napnutí řemenů. Jejich průhyb (f) má být cca 1 cm (**obr. 14**).

TABULKA 2 – INTERVALY ÚDRŽBY			
FUNKCE	Po prvních 100 hodinách	Každých 100 hodin	Každých 300 hodin min. 1x ročně
Čištění nasávacího filtru a/ nebo výměna filtračního prvku		•	
Výměna oleje*	•		•
Utažení šroubů hlavy agregátu	Kontrolu je nutné provést před prvním uvedením kompresoru do provozu.		
Vypuštění kondenzované vody z nádrže	Pravidelně 1x týdně a po práci		
Kontrola napnutí řemenů	Pravidelně 1x týdně		

- \* Jak použitý olej tak kondenzát MUSÍ BÝT ZPRACOVÁNY s ohledem na ochranu prostředí a podle platných zákonů.

#### 4. SKLADOVÁNÍ

- Vytáhněte síťovou zástrčku ze zásuvky, přístroj a všechny připojené nástroje na stlačený vzduch odvzdušněte. Kompresor odstavte tak, aby nemohl být uveden nepovolanými osobami do provozu.

#### 5. LIKVIDACE

- Likvidace kompresoru musí být provedena v souladu s nařízeními předmětné místní normativy.

#### 7. MOŽNÉ PORUCHY A POVOLENÉ ZÁSAHY

V případě poruch v elektrické části kompresoru (v kabelech, motoru, presostatu, elektrickém rozváděči apod.) si vyžádejte zákrok kvalifikovaného elektrikáře.

Porucha	Příčina	Zásah
Únik vzduchu z ventilu presostatu.	Zpětný ventil je opotřebený nebo znečištěný na těsnicím okraji a neplní správně svoji funkci.	Odšroubujte šestihranný talíř zpětného ventilu, vyčistěte sedlo a kotouček ze speciální gumy (vyměňte jej, pokud je opotřebený). Namontujte zpět a řádně utáhněte ( <b>obr. 15a-15b</b> ).
	Ventil pro odvod kondenzátu je otevřený.	Zavřete ventil pro odvod kondenzátu.
	Trubička z rilsanu není správně připojená k presostatu.	Připojte správně trubičku z rilsanu k presostatu ( <b>obr. 16</b> ).
Snižená výkonnost. Časté spouštění. Nízké hodnoty tlaku.	Příliš velká spotřeba.	Snižte potřebu stlačeného vzduchu.
	Úniky ze spojů a/nebo hadic.	Opravte těsnění.
	Ucpání odsávacího filtru.	Vyčistěte/vyměňte odsávací filtr ( <b>obr. 11a-11b-11c-11d</b> ).
Motor a/nebo kompresor se příliš zahřívá.	Prokluzování řemene.	Zkontrolujte napnutí řemenů ( <b>obr. 14</b> ).
	Nedostatečná ventilace.	Zlepšete podmínky prostředí.
	Ucpání průchodu vzduchu.	Zkontrolujte, případně vyměňte vzduchový filtr.
Při pokusu o spuštění se kompresor zastaví, protože zasáhl ochranný spínač při přehřátí motoru.	Špatné mazání.	Doplňte nebo vyměňte olej ( <b>obr. 17a-17b-17c</b> ).
	V hlavě kompresoru je při spuštění vzduch.	Vyprázdněte hlavu kompresoru pomocí tlačítka presostatu.
	Nízká teplota.	Zlepšete podmínky prostředí.
	Nedostatečné napětí.	Zkontrolujte, zda napětí v síti odpovídá napětí na štítku kompresoru. Vylučte případné prodlužovací kabely.
	Nesprávné nebo nedostatečné mazání.	Zkontrolujte hladinu oleje, doplňte nebo vyměňte olej.
Kompresor se během chodu náhle zastaví.	Elektromagnetický ventil nefunguje.	Kontaktujte servis.
	Zásah ochranného spínače motoru.	Zkontrolujte hladinu oleje. <b>Jednofázové verze:</b> Vypněte spínač presostatu a znovu ho zapněte ( <b>obr. 1a</b> ).

		Znovu zapněte ochranný spínač ( <b>obr. 2</b> ) a spusťte kompresor ( <b>obr. 1b</b> ). Pokud problém trvá, kontaktujte servis.
		<b>Verze se zapojením hvězda-trojúhelník:</b> Znovu zapněte ochranný spínač uvnitř skříňky el. rozváděče ( <b>obr. 3c</b> ) a spusťte kompresor ( <b>obr. 6d</b> ). Pokud problém trvá, kontaktujte servis.
		<b>Ostatní verze:</b> Vypněte spínač presostatu a znovu ho zapněte ( <b>obr. 1a-1b</b> ). Pokud problém trvá, kontaktujte servis.
	Porucha v elektrické části.	Kontaktujte Technický servis.
Kompresor za chodu vibruje a motor vydává nepravidelný zvuk. Když se zastaví, už se nespustí, i když zvuk motoru dál trvá.	<b>Jednofázové motory:</b> vadný kondenzátor.	Nechejte vyměnit kondenzátor.
	<b>Třífázové motory:</b> Chybí jedna fáze třífázového systému, pravděpodobná vada u některé z pojistek.	Zkontrolujte pojistky uvnitř el. rozváděče nebo el. skříňky a případně vyměňte vadné pojistky ( <b>obr. 18</b> ).
Nezvyklá přítomnost oleje ve vedení.	Přílišné množství oleje v agregátu.	Zkontrolujte hladinu oleje.
	Opotřeбенé segmenty.	Kontaktujte Technický servis.
Úniky kondenzátu z odvodového ventilu.	Přítomnost nečistot/písku uvnitř ventilu.	Vyčistěte ventil.

**Zásahy, neuvedené v této tabulce, mohou provádět výhradně autorizovaný servis Inaircom, který si v případě potřeby vyžádá originální náhradní díly. Jakýkoli neodborný zásah může být nebezpečný a v každém případě ruší záruku na příslušný kompresor.**

Single phase

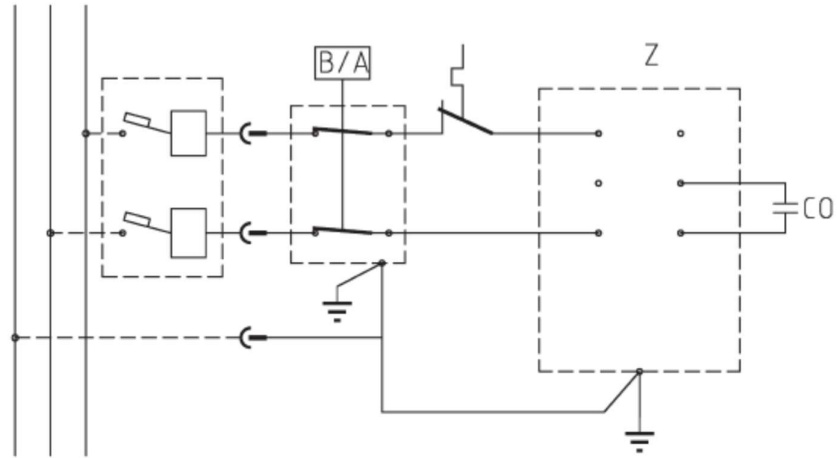

Three phase

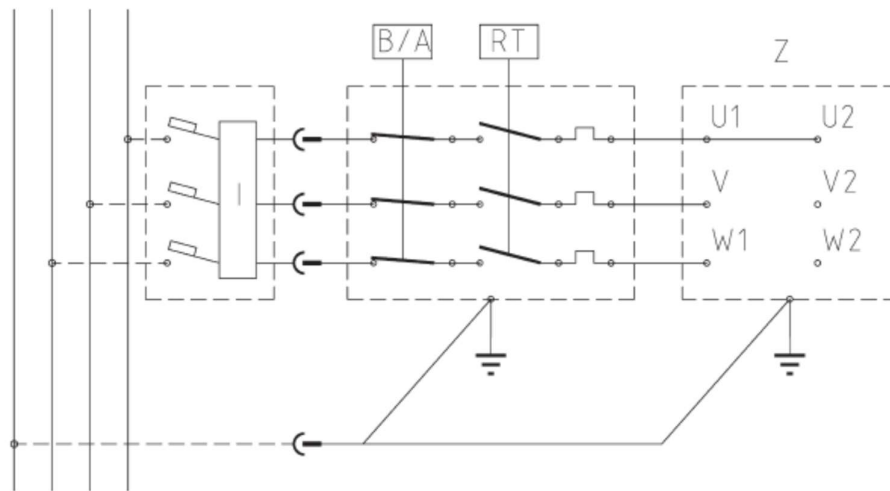

Three phase

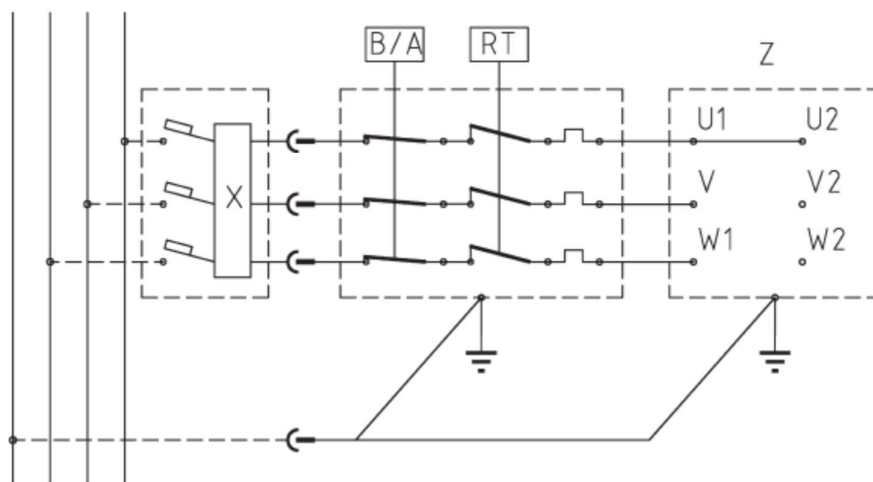

## UŽITEČNÉ KONTAKTY A ADRESY

Naše servisní středisko je Vám plně k dispozici a poskytne Vám všechny potřebné informace k vyřešení eventuálních problémů, pokud se vyskytnou.

Všechny informace najdete na [www.inaircom.cz](http://www.inaircom.cz).

Pro případné dotazy kontaktujte naše servisní oddělení nebo některé z našich autorizovaných servisních středisek.

**Pouze při použití** originálních náhradních dílů je možné zaručit optimální účinnost našich kompresorů. Doporučujeme řídit se přesně podle pokynů uvedených v kapitole **Údržba** a **používat pouze originální náhradní díly**.

**Použití neoriginálních náhradních dílů má za následek závady v chodu a propadnutí záruky.**

## ADRESA DOVOZCE:



**Inaircom s.r.o**

K Šancím 50, 163 00 Praha 6, Česká republika  
Šlovická 1354, 334 41 Dobřany, Česká republika

✉ [info@inaircom.cz](mailto:info@inaircom.cz)  [www.inaircom.cz](http://www.inaircom.cz)

## PROHLÁŠENÍ O SHODĚ

Následující prohlášení je v originální kopii přiloženo ke kompresoru.

Všechny identifikační údaje (výrobce, model, kód a sériové číslo) jsou uvedeny na štítku CE.

V případě žádosti o zaslání kopie je **NEZBYTNĚ NUTNÉ** sdělit **VŠECHNY** údaje uvedené na štítku CE.

Prohlašuje pod svou výhradní odpovědnost, že výše popsany vzduchový kompresor je v souladu se všemi příslušnými ustanoveními následujících směrnic Společenství: 2006/42/ES, 2014/30/EU, 2011/65/EU

Použity byly následující harmonizované normy publikované v Úředním věstníku Evropské unie v nejnovějších verzích: EN 1012-1, EN 60204-1, EN 61000-6-2, EN 55011

## ZÁRUČNÍ PODMÍNKY

### Záruční podmínky firmy Inaircom s.r.o.

Firma Inaircom s.r.o. nabízí záruku za uvedených pravidel a podmínek:

Při uplatňování opravy v záruční době je nutné předložit:

- Vyplněný záruční list (rozumí se: datum prodeje, název a jméno prodávajícího, název a typ zařízení s výrobním číslem)
- V případě ztráty je možné záruční list nahradit prodejním dokladem, na kterém jsou uvedeny uvedené náležitosti (název, typ, výrobní číslo)

Zařízení, na kterém je uplatňována záruční oprava, musí být čisté, nerozebrané, kompletní a s náležitými řádně vyplněnými doklady. Do zařízení nesmí být v žádném případě zasahováno!

Výjimku tvoří zařízení, na kterých je nutná pravidelná údržba obsluhou, podle platného návodu na údržbu.

**V případě rozebrání nebo jiného zásahu do zařízení nebude záruka uznána.**

U stacionárních zařízení (pístové, šroubové kompresory a sušičky vzduchu) nebo u zařízení, která jsou pevně spojena s technologií, nebude v případě opravy účtováno dopravné, pokud není dohodnuto jinak.

Po převzetí zařízení z opravy je provozovatel povinen potvrdit montážní list o opravě razítkem a podpisem.

**Záruka bude uznána na konstrukční vady výrobce a vady materiálu.**

**Ze záruky jsou obecně vyjmuty tyto díly a vady:**

- lehce opotřebitelné díly jako o-kroužky, těsnění, filtry, řemeny apod.

Závady způsobené obecně:

- nesprávným používáním a údržbou
- zásahem cizích těles, pádem
- nesprávným tlakem
- používáním neoriginálních a nesprávných dílů apod.

**U všech šroubových kompresorů je pro uznání záruky nutné, aby instalaci a následný periodický servis prováděla firma Inaircom s.r.o. nebo smluvní autorizovaný servis.**

Ze záruky jsou vyjmuta zařízení, kde byla provedena neodborná instalace, montáž v nesouladu v návodem nebo nebyla provedena firmou Inaircom s.r.o. či autorizovaným servisem u zařízení, kde je toto vyžadováno.

**Tím se záruka u kompresorů nevztahuje na:**

- Poruchy způsobené špatným směrem otáček
- Poruchy vzniklé podpětím nebo přepětím elektrické sítě
- Poruchy vzniklé špatnou instalací a nedodržením návodu o instalaci
- Poruchy vzniklé okolní teplotou mimo předepsaný rozsah +5 až +35 °C
- Poruchy vzniklé vysokou prašností okolního prostředí

- Poruchy vzniklé neprováděním či nedodržováním servisních intervalů výměn pro údržbu dle platného návodu. U prodloužené záruky u šroubových kompresorů, která vzniká na základě sepsání servisní smlouvy, je dodržování údržby a servisních intervalů výměn je toto přímo vázáno.

**Pro uznání záruky musí servis, údržbu a pravidelný servis provádět firma Inaircom s.r.o. nebo smluvní autorizovaný servis.**

**U šroubových kompresorů je záruční doba uváděna podle časového úseku nebo podle počtu provozních hodin. Záruka zaniká, když jedna z hodnot (záruční doba, počet provozních hodin) je překročena.**

**Registrací zařízení má zákazník možnost získat prodloužení záruky a slevu na spotřební díly. Pro registraci použijte odkaz na [www.inaircom.cz](http://www.inaircom.cz) nebo e-mail: [servis@inaircom.cz](mailto:servis@inaircom.cz)**  
Některá zařízení v podnikatelské sféře mohou mít odlišnou záruční dobu v závislosti na využití zařízení.

**Konečné rozhodnutí a posouzení záruky přísluší technikovy následně vedoucímu servisu firmy Inaircom s.r.o.**